

# CPD80-100



Heavy-duty  
forklifts designed  
for longevity

**HUAYA** CARRY THE FUTURE  
胜出 必有所长

Tipo de batería: batería de litio/batería de plomo-ácido

Los montacargas son equipos de seguridad especiales, y cada componente del vehículo es un componente de seguridad. La válvula de seguridad en el cilindro de aceite garantizará el uso seguro del vehículo



## CARACTERISTICAS PRINCIPALES



### Posicionador de horquillas y desplazador lateral

Un accesorio hidráulico que mueve las púas (horquillas) juntas o separadas. Esto elimina la necesidad de que el operador ajuste manualmente las púas para cargas de diferentes tamaños



### Neumáticos sólidos estándar

Todos los neumáticos son sólidos estándar, lo que contribuye a mejorar la eficiencia del trabajo y evitar reventones y pérdida de control.



### Volante/freno de estacionamiento/pedal de freno

1. Volante con ángulo de conducción ajustable.
2. El freno electromagnético de estacionamiento puede realizar la función de estacionamiento automático en pendientes.
3. El frenado automático asiste en la conducción y reduce la fatiga.

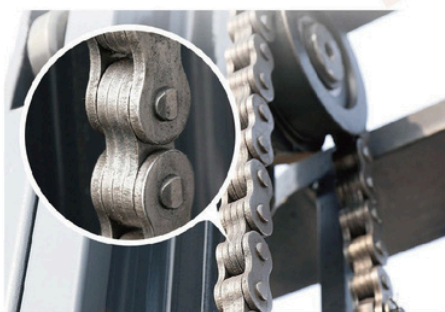

### Cadena compuesta de varias piezas

Transmisión más suave y mejor capacidad de carga para mayor durabilidad.



### Ajustable

Rango de 150mm de adelante hacia atrás

### Asiento de conducción de alta gama

Los nuevos asientos ajustables hacen que la operación a largo plazo se más cómoda y la seguridad del conductor está garantizada con cinturones de seguridad

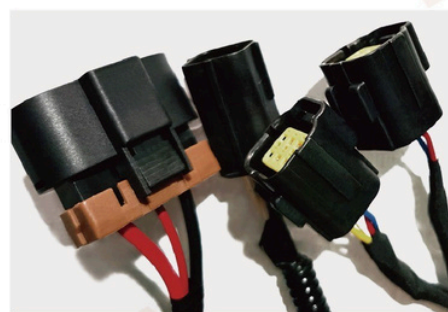

### Especificaciones

Conector de arnés de cableado impermeable de grado automotriz.  
Excelentes propiedades de sellado, impermeables, a prueba de polvo y anticorrosión.  
Se puede aplicar en diversas ocasiones



**Montacargas  
diseñados para  
durar más**

### Oficina México

Av. Jorge Jiménez Cantú S/N, Plaza Antigua 1, edif. 4-B, piso 2, oficina 201, Col. Hacienda de Valle Escondido, Zona Esmeralda, Atizapán de Zaragoza, Edo. de Méx., C.P. 52937  
Whatsapp 55 2094 9972

### Oficina China

Room 423, Fuhua Plaza, 25 Fuhua East Road, Panyu District, Guangzhou City, Guangdong Province, china Zip Code 511403  
Phone +8618529273426  
info@cvg-forklifts.com



Heavy-duty  
forklifts designed  
for longevity



**HUAYA** CARRY THE FUTURE  
胜出，必有所长

**CPD80-100**

**GRÁFICO 2D DEL MONTACARGAS**

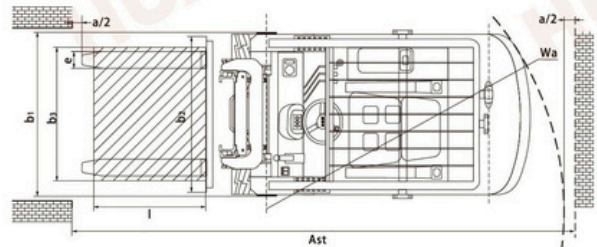
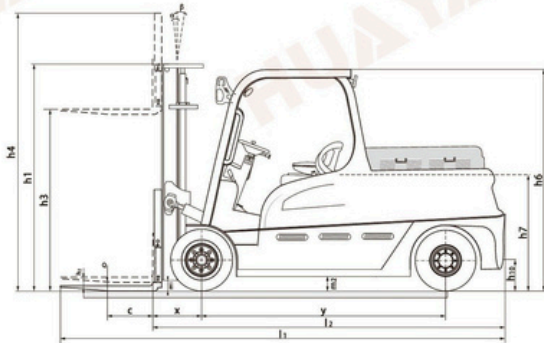

**PARAMETROS DEL PRODUCTO**

MODELO			CPD80		CPD100
Potencia			Eléctrico		Opcional
Tipo de operación			Operador sentado		/
Capacidad nominal	Q	kg	8000	10000	/
Centro de carga	C	mm	600	600	/
Levantamiento frontal elevado	X	mm	630	630	/
Distancia entre ejes	Y	mm	2580	2780	/
Dirección			Hidráulica		/
<b>PESO</b>					
Peso del vehículo (incluida la batería/sin carga)		kg	10800	13200	/
<b>LLANTAS</b>					
Neumático (delantero)			825-15	900-20	Opcional
Neumático (trasero)			250-15	900-16	Opcional
<b>DIMENSIONES</b>					
Ángulo de inclinación delantero y trasero del mástil y la horquilla		$\alpha/\beta(^{\circ})$	6/9	6/9	Opcional
Mástil bajado	h1	mm	2850	2860	Opcional
Altura máxima de elevación	h3	mm	3000	3000	Opcional
Altura del mástil extendido	h4	mm	4360	4500	Opcional
Altura de la protección del techo (cabina)	h6	mm	2450	2520	Opcional
Longitud del vehículo	l1	mm	3760	3960	/
Ancho total	b1/b2	mm	2000/1830	2200/1780	/
Tamaño de la horquilla	s/e/l		85x175x1370	85x175x1370	Opcional
Ancho de la horquilla min/max		mm	420/2060	420/2060	/
Distancia mínima al suelo de la carrocería	m2	mm	150	160	/
Radio de giro	Wa	mm	3350	3550	/
<b>RENDIMIENTO</b>					
Velocidad de desplazamiento (con/sin carga)		km/h	13/15	13/15	Opcional
Velocidad de elevación (con/sin carga)		m/s	0.3/0.37	0.25/0.35	/
Pendiente máxima (con/sin carga)		%	15	15	/
Tipo de freno de desplazamiento			Hidráulico + Mecánico		Opcional
<b>MOTOR, FUENTE DE ALIMENTACIÓN</b>					
Potencia nominal del motor de accionamiento		kW	30	35	Opcional
Potencia nominal del motor de elevación		kW	21X2	25.4X2	Opcional
Voltaje de entrada del cargador		V	380	380	/
Capacidad de la batería	AH		1100 (max)	1240 (max)	/
Tensión nominal		V	80	80	Opcional

**TABLA DE CAPACIDAD**

Tabla de carga CPD80

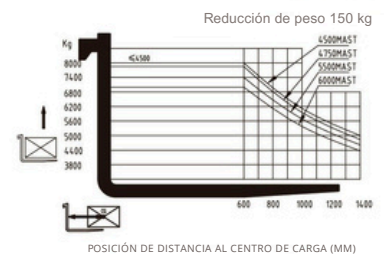

CPD 80

Tabla de carga CPD100

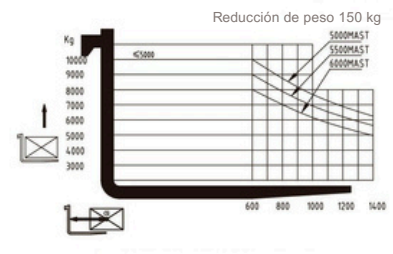

CPD 100

Nota: Los parámetros están basados en un mástil de dos secciones con altura de elevación de 3 metros.